

# Sopladores de Lóbulos

Para impulsión y presurización de aire y gases neutros libres de aceite

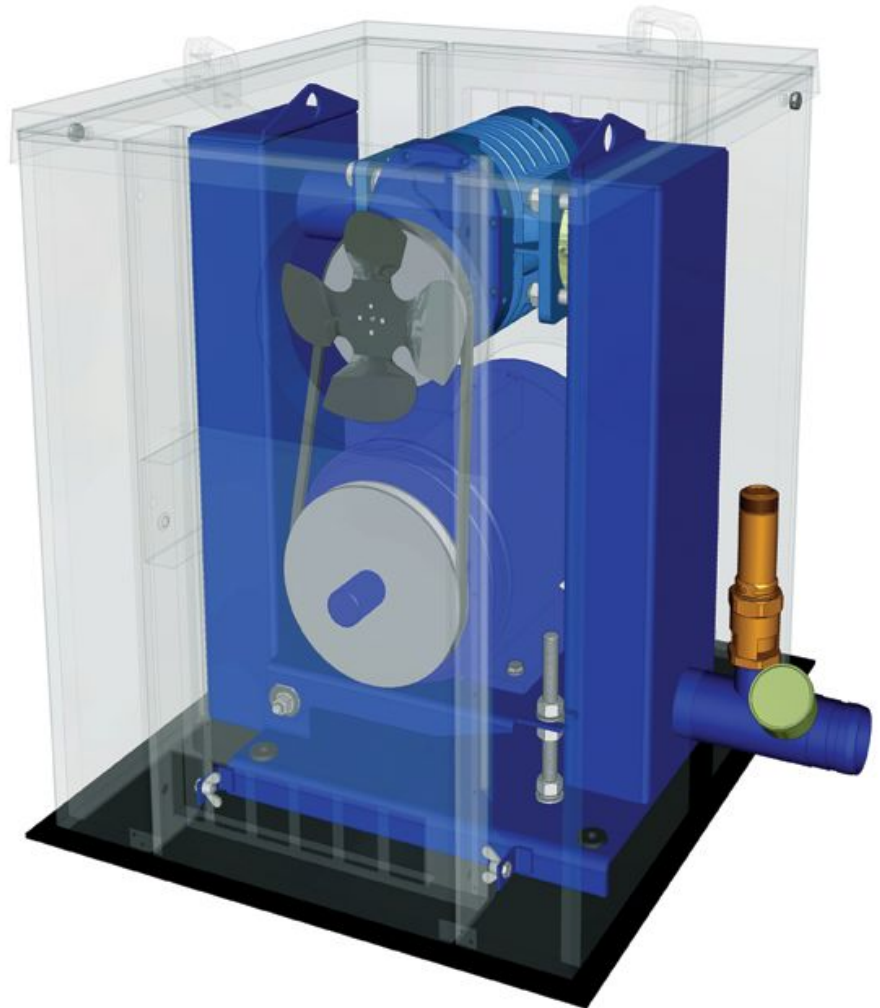

# Sopladores de Lóbulos

## Serie BAH Sopladores trilobulares

Destinados a un funcionamiento en presión de hasta 0,8 bar. La gama considera 5 modelos desde 60 hasta 660 m<sup>3</sup>/hr.

### Características:

- Bajo nivel de ruido y pulsaciones débiles, elevado rendimiento gracias a optimización de la rotación, rendimiento estable, poca y fácil mantención.
- El conjunto esta ensamblado con equipamiento básico para operación continua y libre de fallas.

### Equipamiento básico:

- Soplador de tres lóbulos
- Motor
- Marco de soporte con silenciador de descarga
- Silenciador de entrada con filtración gruesa
- Correa de distribución
- Protección de correa de distribución, si el conjunto de soplador no considera cobertor de insonorización
- Válvula de seguridad
- Válvula de retención de paleta en la descarga
- Conexión de presión en la descarga
- Documentación técnica completa del conjunto soplador

### Accesorios:

- Compensador en la salida
- Cobertor de insonorización
- Manómetro de salida
- Filtración fina

	BAH 6/10	BAH 10/30	BAH 20/30	BAH 30/60	BAH 40/60
A	682	810	810	1030	1030
B	590	700	700	879	879
C	659	786	786	940	940
D	59	68	68	88	88
N	286	340	340	193	193
R	132	156	156	172	172
a	602	748	748	955	955
b	380	490	490	620	620
c	577	715	715	867	867
e	250	340	340	444	444
f	320	390	390	530	530
k	60	70	70	78	78
m	104	105	105	124	124
n	116	160	160	193	193
r	197	224	224	240	240
s	11	11	11	13	13
DN	DN 50 PN 10	DN 65 PN 10	DN 65 PN 10	DN 80 PN 10	DN 80 PN 10
kg*	47	95	99	176	185
kg**	25	33	33	76	76



Tabla caudales Serie BAH y DT



Distribuido por

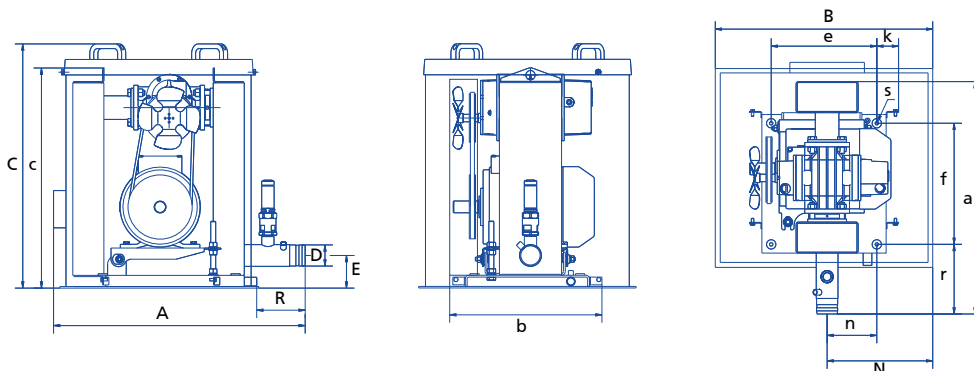
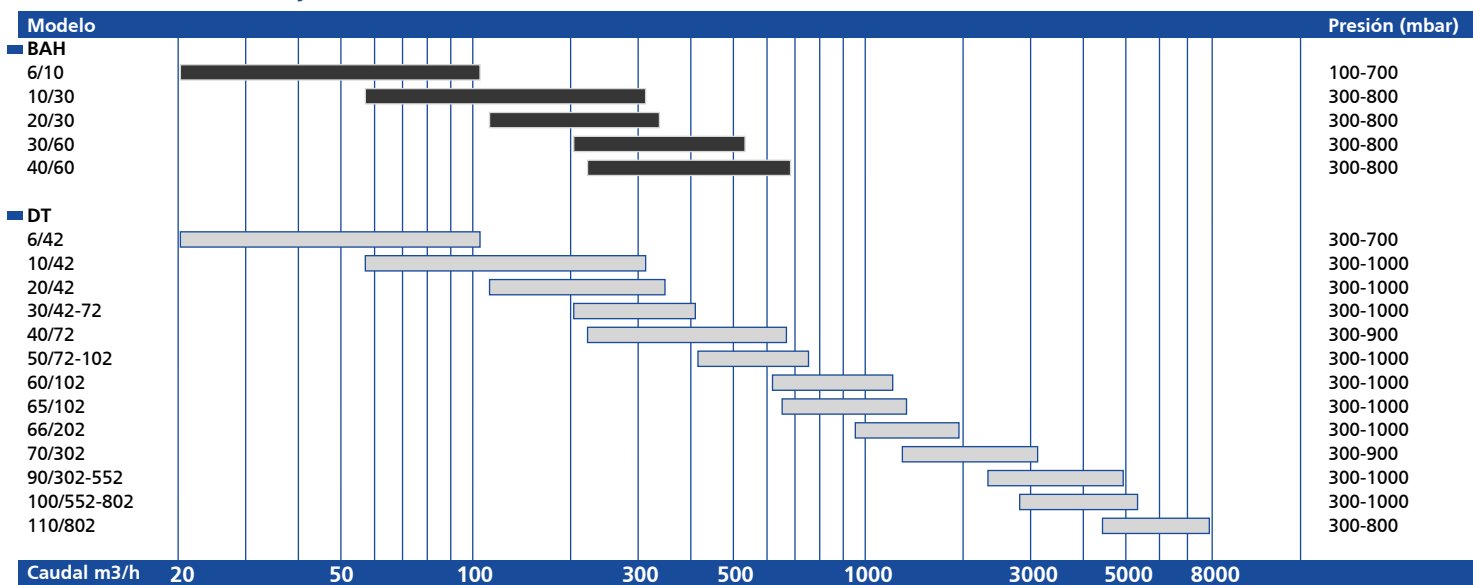

**Santiago**  
Bucarest 17 /82 Providencia  
Tel. (56-2) 2344413 Fax (56-2) 2520604  
[www.acuatek.cl](http://www.acuatek.cl)

Fabricado por



LOTUS a.s.  
Pražská 183, 439 83 Lubenec  
Tel.: +420 415 236 300  
Fax: +420 415 212 102 [www.lutos.cz](http://www.lutos.cz)

**VII-Región**  
Estero Seco 2076 San Javier  
Tel. (56-73) 323598 Fax (56-73) 761942  
e-mail: [ventas@acuatek.cl](mailto:ventas@acuatek.cl)